



CDT3459

● 產品特性(Features)

- 操作電壓 3.3~18V
- CMOS 製程, 具有高抗雜訊能力以及低功率
損耗特性提供 3 個電流輸出
- 外接 RC 震盪, 震盪頻率可調整
- 可修改一層 Mask 選擇調整輸出脈寬或 LED
閃爍花樣

● 產品應用(Applications)

- 3-LED 漸明漸暗控制
- RGB 混色 LED 控制
- 對多組 LED 擁有同步動作需求時

No.	OPT=VDD	OPT=Floating	VDD(MAX)	微亮	DC 使用	AC 使用	同步閃燈
	R+G+B	R+G+B					
3459-01	白光	七彩混色	12V	有	圖 AP02	圖 AP01	X
3459-02	黃光	七彩混色	12V	有	圖 AP02	圖 AP01	X
3459-03	×	七彩混色	18V	無	圖 AP03	圖 AP01	O

● 位置圖(Pad Assignment)

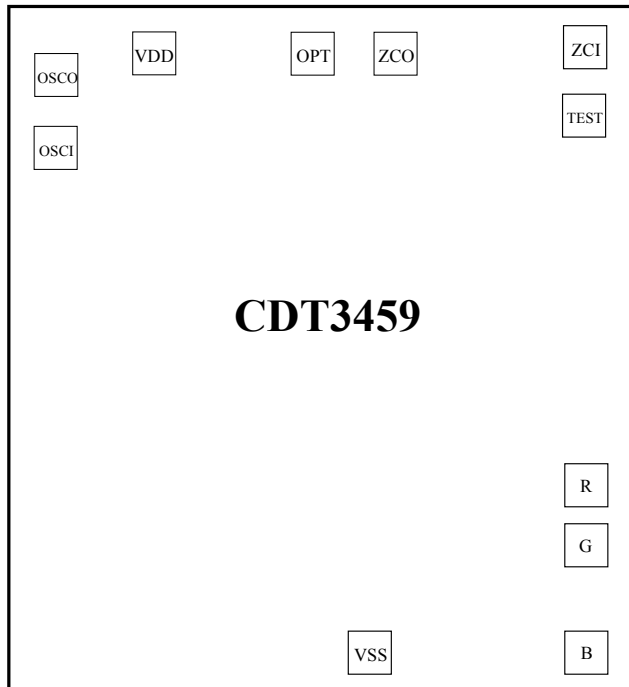

● Pad 座標(Pad Coordinates)

(Unit:um)			
No.	Name	X	Y
1	VDD	450	1840
2	OSCO	210	1810
3	OSCI	210	1630
4	VSS	1125	110
5	B	1680	110
6	G	1680	370
7	R	1680	510
8	TEST	1700	1700
9	ZCI	1700	1870
10	ZCO	1200	1840
11	OPT	960	1840

Chip Size = 1930 * 2060 um

Note : IC 底座接 VDD

● 腳位說明(Pad Description)

NO.	PIN NAME	I/O	FUNCTION
1	VDD	P	電源正端
2	OSCO	I	振盪輸入端
3	OSCI	O	振盪輸出端
4	VSS	P	電源負端
5	B	O	藍色 LED 控制
6	G	O	綠色 LED 控制
7	R	O	紅色 LED 控制
8	TEST	B	測試端
9	ZCI	I	AC 60Hz 同步用
10	ZCO	O	產生 60Hz 信號(DC 應用)
11	OPT	I	功能選擇用

● 功能方塊圖(Block Diagram)

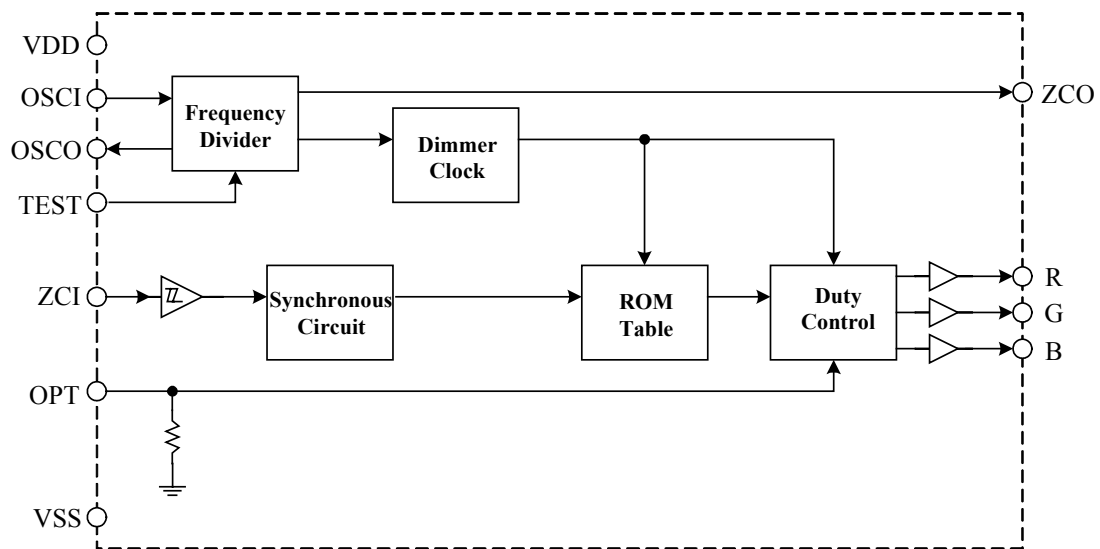

● **最大額定範圍(Absolute Maximum Ratings)**

- Supply Voltage ----- -0.3V to 18V
- Input Voltage ----- $V_{SS}-0.3$ to $V_{DD}+0.3$
- Operating Temperature ----- 0°C to 70°C
- Storage Temperature----- -50°C to 125°C

* Note : Stresses above those listed may cause permanent damage to the devices.

● **電氣特性(Electrical Characteristics)**

($V_{DD}=3.3V$, $T_A = 25^{\circ}C$, unless otherwise specified)

Symbol	Parameter	Condition	Min.	Typ.	Max.	Units
V_{DD}	Supply Voltage		3.3		18	V
I_{DD}	Operating Current	@ $V_{DD} = 18V$, no load		1.0		mA
I_{OL}	Sink Current (R, G, B)	@ $V_{DD} = 18V$, $V_{OL}=1.0V$		30		mA

● **功能說明(Function Description)**

C3459-01、02、03 : period=64sec (OPT=Floating)

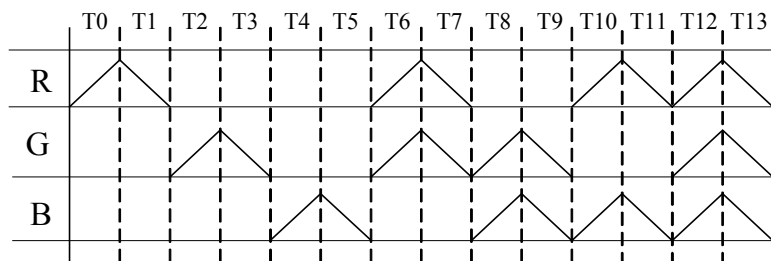

● 應用線路圖(Application Circuit)

(1). AC 使用(請注意不同版本使用電壓)：

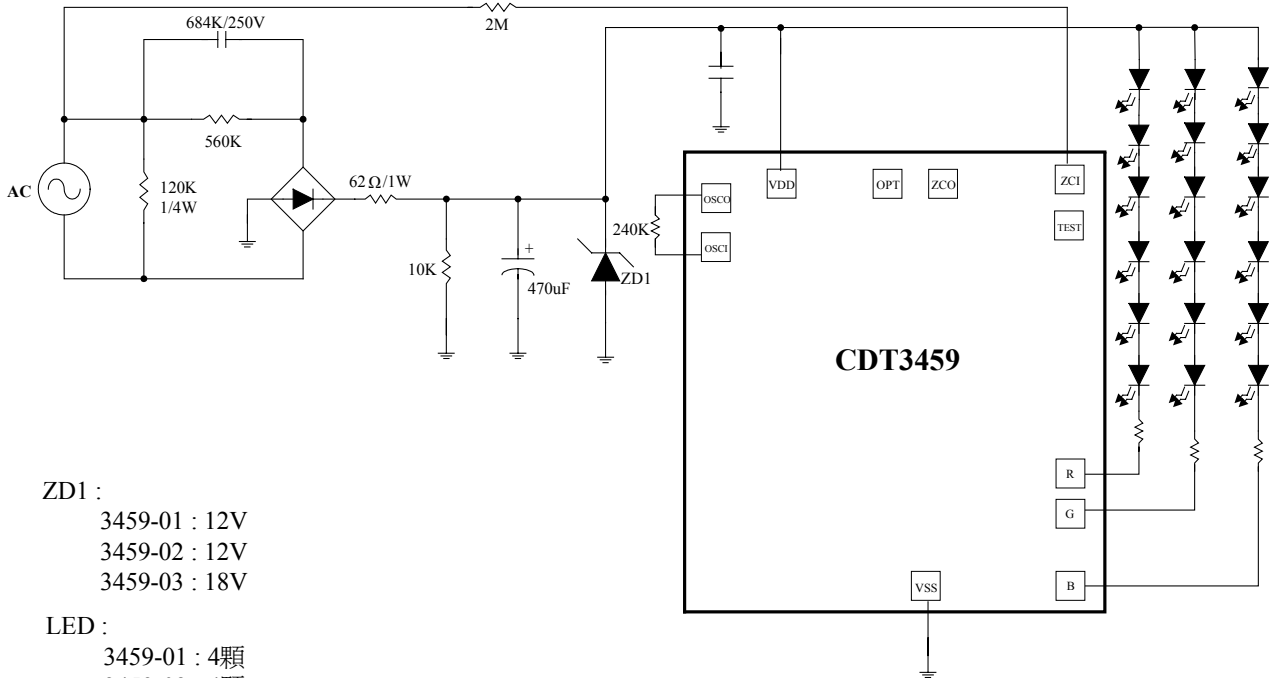

ZD1 :
 3459-01 : 12V
 3459-02 : 12V
 3459-03 : 18V

LED :
 3459-01 : 4顆
 3459-02 : 4顆
 3459-03 : 6顆

圖 AP01

(2). DC Mode、12V 使用(3459-01、3459-02 使用)：

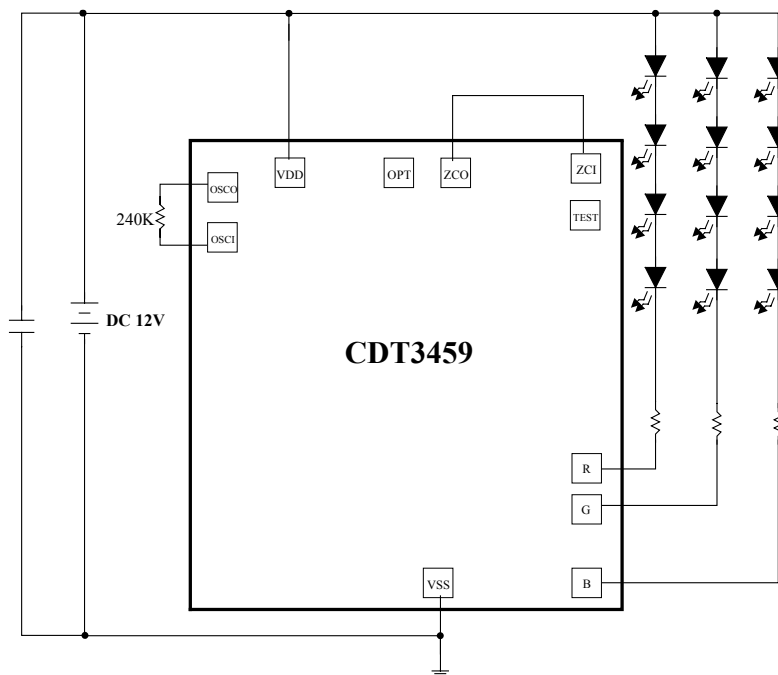

圖AP02

(3). DC Mode、18V 使用(3459-03 使用)：

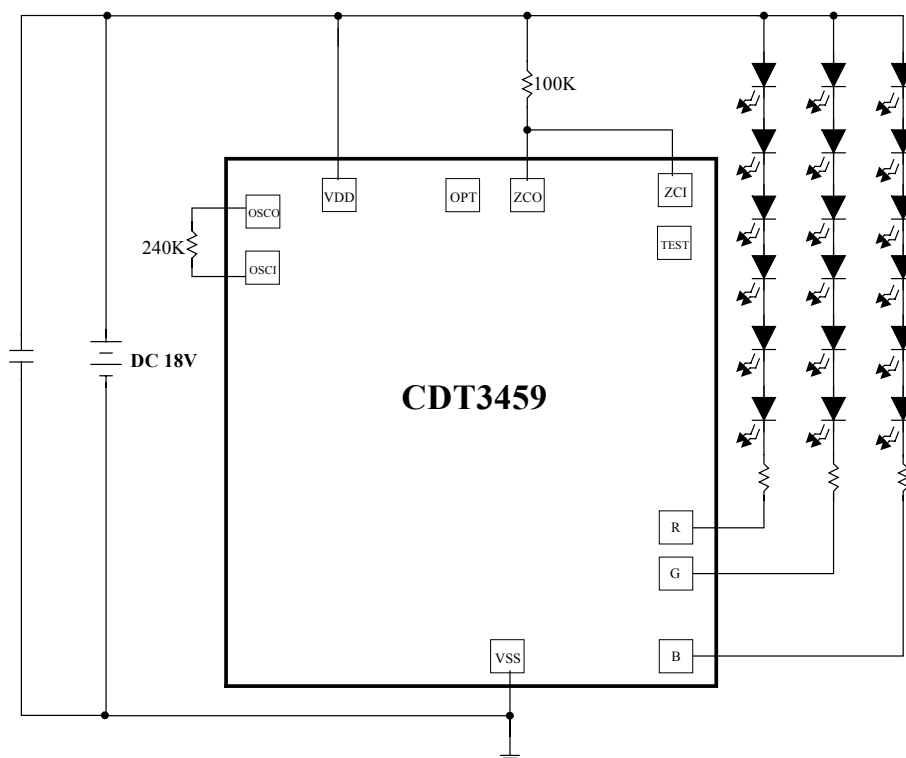

圖AP03

* CDT assumes no responsibility for the use of the specification described. CDT reserves the right to modify the product specification without notice.
(以上規格僅供參考，本公司得逕行修正，不另通知)